



Wiek: 5 lat +  
Nr TE 20640

**STAR RUSH**

## OSTRZEŻENIE:

### Zagrożenie uduszeniem:

Zestaw zawiera drobne elementy.

Nie odpowiedni dla dzieci poniżej 3 lat.

Zachowaj instrukcję na przyszłość, ponieważ zawiera ważne informacje.

OSTRZEŻENIE ! Nieodpowiednie dla dzieci poniżej 3 roku życia. Zawiera małe części, które można odłączyć i połknąć. Ryzyko uduszenia. Zastrzegamy sobie prawo do zmian efektów kolorystycznych oraz szczegółów technicznych. WYPRODUKOWANO W CHINACH. Niniejszym Silverlit Toys Manufactory Ltd oświadcza, że urządzenie radiowe typu SK17053 jest zgodne z dyrektywą 2014/53/UE. Dostępny jest pełny tekst deklaracji zgodności UE pod następującym adresem internetowym: [www.silverlit.com/a/certificate](http://www.silverlit.com/a/certificate)

Zużyte, całkowicie rozładowane baterie i akumulatory muszą być wyrzucane do specjalnie oznakowanych pojemników, oddawane do punktów przyjmowania odpadów specjalnych lub sprzedawcom sprzętu elektrycznego.

Zużyte urządzenia elektryczne są surowcami wtórnymi – niewolno wyrzucać ich do pojemników na odpady domowe, ponieważ mogą zawierać substancje niebezpieczne dla zdrowia ludzkiego i środowiska! Prosimy o aktywną pomoc w oszczędnym gospodarowaniu zasobami naturalnymi i ochronie środowiska naturalnego przez przekazanie użytego urządzenia do punktu składowania surowców wtórnych - użytych urządzeń elektrycznych."

Działanie produktu może być zakłócone polem elektromagnetycznym. W takim przypadku wyłącz zabawkę i włącz ponownie, wykonując polecenia z instrukcji obsługi. Jeśli działanie nie poprawi się, zmień lokalizację i baw się zabawką w innym miejscu.

Korzystanie z produktu może zostać zakłócone przez pole elektromagnetyczne. W takim przypadku należy wyłączyć urządzenie i ponownie uruchomić, postępując zgodnie z instrukcjami zawartymi w instrukcji obsługi. Jeśli funkcje mimo wszystko nie będą działać poprawnie, przenieś urządzenie w inne miejsce.

### Środki bezpieczeństwa:

- Rodzicu, przeczytaj instrukcję razem z dzieckiem zanim skorzystanie z zabawki po raz pierwszy.
- Zanim podniesiesz pojazd z ziemi zatrzymaj go za pomocą zdalnego pilota.
- Nie zbliżaj rąk, włosów i części ubrania do zabawki podczas zabawy.
- Nie używaj zabawki na ulicy. Unikaj zderzeń z ludźmi, zwierzętami i meblami.
- Uwaga – Jakakolwiek własna modyfikacja zabawki niedozwolona w Deklaracji Zgodności skutkuje utratą gwarancji na zabawkę.
- Nie wkładaj kabelków do otworów gniazdek z prądem

### Ostrzeżenia dotyczące baterii:

- Nie ładować baterii nieprzeznaczonych do ładowania.
- Baterie akumulatory, przeznaczone do ładowania, wyjąć z zabawki do naładowania.
- Baterie akumulatory ładować pod nadzorem dorosłych.
- Nie łączyć różnych typów baterii oraz baterii starych z nowymi.
- Używać tylko rekomendowanego rodzaju baterii lub ich zamienników.
- Przy podłączaniu baterii, zwracać uwagę na ich polaryzację.
- Zużyte baterie wyjąć z zabawki.
- Nie złączać terminali baterii, nie łączyć baterii alkalicznych, standardowych, oraz akumulatorów.

### Konserwacja i czyszczenie:

- Zawsze wyjmuj baterie z zabawki, gdy nie jest używana przez długi czas.
- Czyść zabawkę delikatnie czystą szmatką.
- Trzymaj zabawkę z dala od źródeł ciepła.
- Nie zanurzaj zabawki w wodzie – może to spowodować uszkodzenie podzespołów elektronicznych.
- Wymień baterie kiedy są na wyczerpaniu.
- Używaj zabawki w temperaturze 5 – 35 stopni C.
- Kategoria odbiornika 3.



Zasilanie nadajnika:

DC 3 V / 0.4 W ; 2 x 1,5V / LR6 / AM3

Nie zawarte w zestawie



Zasilanie pojazdu:

DC 4,5 V / 5 W ; 3 x 1,5V / LR6 / AM3

Nie zawarte w zestawie

A

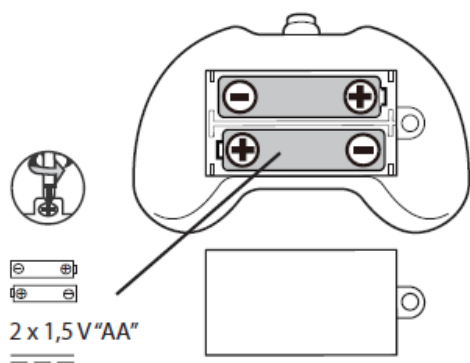

2 x 1,5V "AA"

B

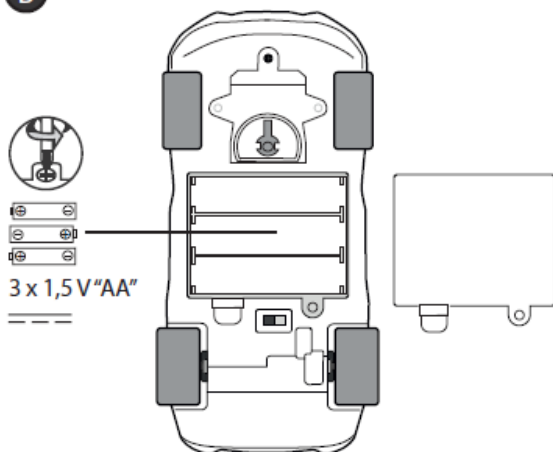

3 x 1,5V "AA"

C

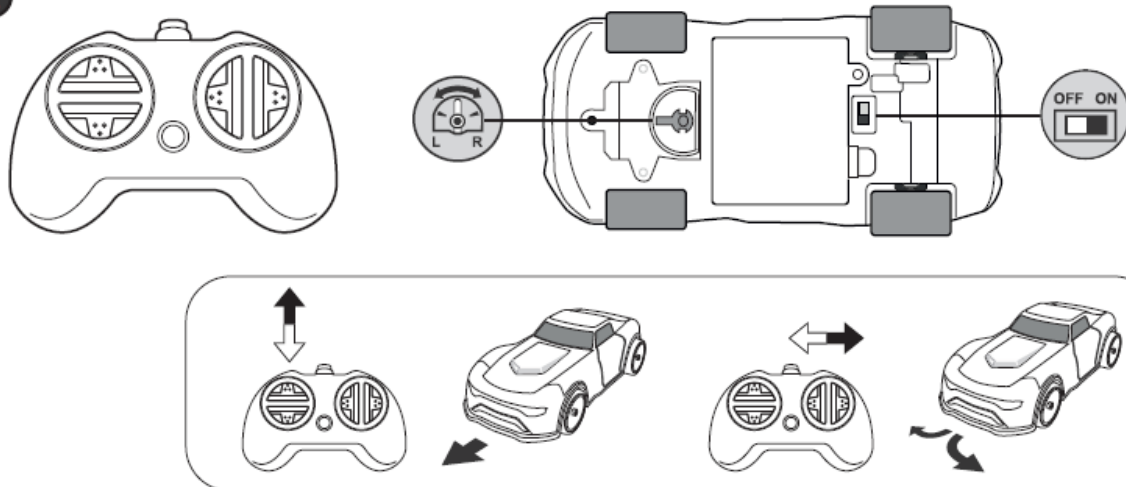

P 2

Instalowanie baterii w nadajniku:

- 1 - Otwórz komorę baterii.
- 2 - Włóż baterie, przestrzegając biegunowości + i -.
- 3 - Załóż pokrywę.

Instalowanie baterii w pojeździe:

- 1 - Upewnij się, że przełącznik WŁ./WYŁ. jest ustawiony w pozycji WYŁ.
- 2 - Otwórz komorę baterii.
- 3 - Włóż baterie AA, przestrzegając biegunowości + i -
- 4 - Załóż pokrywę.

### PODRĘCZNIK ROZWIĄZYWANIA PROBLEMÓW

- Upewnij się, że zasilanie pojazdu jest włączone.

- Upewnij się, że baterie w nadajniku i pojeździe są wystarczająco naładowane.

- Sprawdź, czy baterie w nadajniku i pojeździe są włożone zgodnie z polaryzacją.

- Sprawdź, czy odległość między nadajnikiem a pojazdem nie przekroczy więcej niż 25m.

- Dwa lub więcej pojazdów o tej samej częstotliwości będzie kolidować ze sobą.

W takim przypadku przenieś się w inne miejsce lub spróbuj po chwili.

Zabawa:

1 - Uruchom samochód.

2 - Aby ruszyć samochodem do przodu lub do tyłu, naciśnij dźwignię przepustnicy do przodu / do tyłu lub naciśnij spust (w zależności od Modelu).

3 - Aby skręcić pojazdem w lewo lub w prawo, naciśnij dźwignię kierownicę do pozycji lewo/ prawo, lub w zależności od modelu, obróć kierownicę lub przesun 2 dźwignie w przeciwnych kierunkach.

4 - Jeśli samochód ma tendencję do samoczynnego zjeżdżania w lewo lub w prawo, należy przesunąć trymer (znajdujący się pod samochodem) odpowiednio w prawo lub w lewo, wyregulować kierownicę.

5 - Aby zatrzymać pojazd, zwolnij dźwignię przepustnicy.