

**Wiek 10+**

Nr 84764

**Zawartość :**

Helikopter



Nadajnik

Kabel  
USBZapassowe ostrze  
wirnika  
Ostrze A x 1  
Ostrze B x 1  
Linka x 1

Instrukcja

**Środki ostrożności, ostrzeżenie i oświadczenie**

Zużyte, całkowicie rozładowane baterie i akumulatory muszą być wyrzucane do specjalnie oznakowanych pojemników, oddawane do punktów przyjmowania odpadów specjalnych lub sprzedawcom sprzętu elektrycznego.



Zużyte urządzenia elektryczne są surowcami wtórnymi – niewolno wyrzucać ich do pojemników na odpady domowe, ponieważ mogą zawierać substancje niebezpieczne dla zdrowia ludzkiego i środowiska! Prosimy o aktywną pomoc w oszczędnym gospodarowaniu zasobami naturalnymi i ochronie środowiska naturalnego przez przekazanie użytego urządzenia do punktu składowania surowców wtórnych - zużytych urządzeń elektrycznych."

**Oświadczenia FCC**

To urządzenie jest zgodne z częścią 15 przepisów FCC. Działanie podlega następującym dwóm warunkom:

- 1) To urządzenie nie może powodować szkodliwych zakłóceń i
- 2) To urządzenie musi akceptować wszelkie odbierane zakłócenia, w tym zakłócenia, które mogą powodować niepożądane operacje. UWAGA: To urządzenie zostało przetestowane i uznane za zgodne z ograniczeniami dla urządzeń cyfrowych klasy B, zgodnie z częścią 15 przepisów FCC. Ograniczenia te mają na celu zapewnienie rozsądnej ochrony przed szkodliwymi zakłóceniami w budynkach mieszkalnych. To urządzenie generuje, wykorzystuje i może emitować energię o częstotliwości radiowej, a jeśli nie jest zainstalowane oraz używany zgodnie z instrukcją, może powodować szkodliwe zakłócenia w komunikacji radiowej. Jednakże, nie ma gwarancji, że w konkretnej instalacji nie wystąpią zakłócenia. Jeśli to urządzenie powoduje szkodliwe zakłócenia w odbiorze radiowym lub telewizyjnym, zachęca się użytkownika do podjęcia próby skorygowania zakłóceń za pomocą jednego lub więcej z następujących środków:

- Zmień orientację lub położenie anteny odbiorczej
- Zwiększ odległość między urządzeniem a odbiornikiem.
- Podłącz urządzenie do gniazdka w obwodzie innym niż ten, do którego podłączony jest odbiornik.
- Skonsultuj się ze sprzedawcą lub doświadczonym technikiem radiowo-telewizyjnym w celu uzyskania pomocy.

**Środki ostrożności:**

Ostrzeżenie: Konwersja lub modyfikacje tego produktu, które nie zostały wyraźnie zatwierdzone przez stronę odpowiedzialną za zgodności mogą unieważnić prawo użytkownika do obsługi produktu.

**Oświadczenie - kabel USB:**

- Jeśli nie można naładować baterii, spróbuj użyć innego adaptera.
- Produktu należy używać wyłącznie z dostarczonym kablem USB do ładowania.
- Nie używaj zasilacza o dużej mocy do ładowania akumulatora (1 A lub więcej).
- Transformator lub ładowarka baterii używane z zabawką należy regularnie sprawdzać pod kątem uszkodzeń przewodu, wtyczki, obudowy i innych części, a w przypadku ich uszkodzenia nie wolno ich używać do czasu, aż uszkodzenie zostanie naprawione.

### **Czyszczenie i konserwacja :**

- Zawsze wyjmuj baterie z produktu, gdy nie jest używany przez dłuższy czas.(tylko nadajnik)
- Delikatnie przetrzyj produkt czystą szmatką.
- Trzymaj produkt z dala od bezpośredniego źródła ciepła.
- Nie zanurzaj produktu w wodzie, ponieważ może to spowodować uszkodzenie podzespołów elektronicznych.

### **Specjalne notatki:**

Przeczytaj uważnie instrukcję przed pierwszym użyciem.

### **Ostrzeżenia dotyczące baterii:**

- Baterii jednorazowych nie należy ładować ponownie.
- Akumulatory należy wyjąć przed ładowaniem. (tylko nadajnik)
- Akumulatory mogą być ładowane wyłącznie przez osobę dorosłą.
- Nie należy mieszać różnych rodzajów baterii lub baterii nowych i używanych. (tylko nadajnik)
- Należy używać wyłącznie baterii tego samego lub równoważnego typu, jaki jest zalecany.
- Baterie należy wkładać zgodnie z polaryzacją. (+ i -)
- Wyczerpane baterie należy wyjąć z produktu. (tylko nadajnik)
- Zacisków zasilania nie należy zwierać.
- Nie mieszaj starych i nowych baterii. (tylko nadajnik)
- Nie mieszaj baterii alkalicznych, standardowych (węglowo-cynkowych) ani akumulatorów. (tylko nadajnik)

### **Helikopter jest wyposażony w akumulator LiPo, należy zwrócić uwagę na następujące ostrzeżenia dotyczące bezpiecznego użytkowania:**

- Nie wrzucaj baterii do ognia lub innego źródła ciepła.
- Nie używaj ani nie zostawiaj baterii w pobliżu źródła ciepła, takiego jak ogień lub grzejnik.
- Nie uderzaj ani nie rzucaj akumulatorem o twardą powierzchnię.
- Nie zanurzaj akumulatora w wodzie i przechowuj go w chłodnym, suchym miejscu.
- Podczas ładowania używaj ładowarki przeznaczonej wyłącznie do tego celu.
- Nie należy nadmiernie rozładowywać akumulatora.
- Nie podłączaj akumulatora do gniazdka elektrycznego.
- Nie lutuj baterii bezpośrednio i nie przekuwaj baterii gwoździami lub innymi ostrymi przedmiotami.
- Nie transportować ani nie przechowywać baterii razem z metalowymi przedmiotami, takimi jak naszyjniki, spinki do włosów itp.
- Nie demontuj ani nie modyfikuj baterii.- Ładuj akumulator co 6 miesięcy.

### **Uwagi:**

- W środowisku z wyładowaniami elektrostatycznymi produkt może działać nieprawidłowo i wymagać zresetowania w celu prawidłowego działania.
- W tym produkcie zaleca się stosowanie nowych baterii alkalicznych w celu uzyskania najlepszych i maksymalnych efektów.

### **Wskazówki:**

- Nie zmieniaj ani nie modyfikuj niczego w helikopterze.
- Pilotowanie śmigłowców wymaga określonych umiejętności i powinno się go uczyć pod bezpośrednim nadzorem doświadczonych dorosłych osób.
- Nigdy nie używaj tego produktu, jeśli ma uszkodzone części.
- Ostrożnie. Nie uruchamiaj i nie lataj, gdy w zasięgu lotu znajdują się ludzie, zwierzęta lub jakiegokolwiek przeszkody.
- Nie lataj helikopterem w pobliżu linii wodnych i energetycznych.
- Zawsze obserwuj helikopter i nie pozwól mu wylądować lub rozbić się w pobliżu twojej głowy, ciała lub innych osób.
- Stań w miejscu podczas pracy, aby w razie potrzeby szybko zejść z drogi helikoptera.
- Zawsze wyłączaj helikopter i nadajnik, gdy nie są używane.
- Ostrzeżenie! Nie dotykaj obracających się wirników. Trzymaj ręce, włosy i luźne ubrania z dala od ruchomych części, aby uniknąć zranienia.
- Nigdy nie trzymaj ani nie wrzucaj żadnych przedmiotów do obracających się wirników.
- Ostrożnie. Ryzyko obrażeń oczu. Nie lataj blisko twarzy, aby uniknąć obrażeń.
- Należy zachować instrukcję obsługi i opakowanie, ponieważ zawierają one ważne informacje.

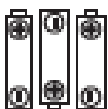

Zasilanie nadajnika:  
DC 4,5 V / 0.5 W ; 3 x 1,5V / LR03 / AM4  
Nie zawarte w zestawie



Zasilanie Helikoptera:  
DC 3,7 V / 9 W ;  
1x 3,7 LiPo Bateria  
Zawarte w zestawie

Helikopter

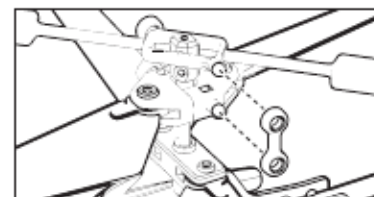
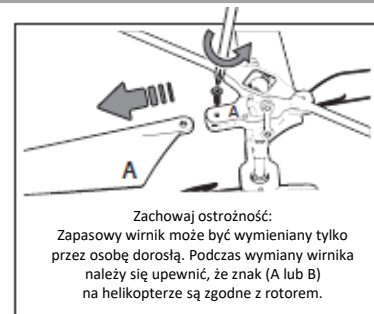
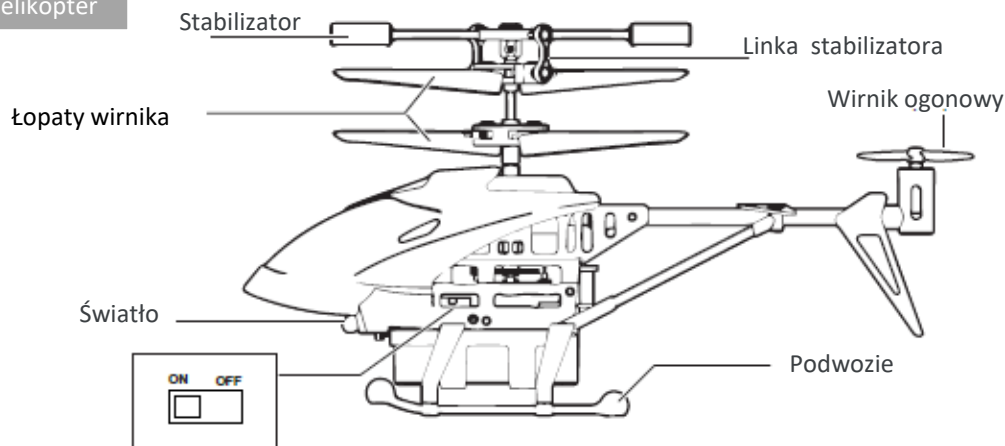

Nadajnik

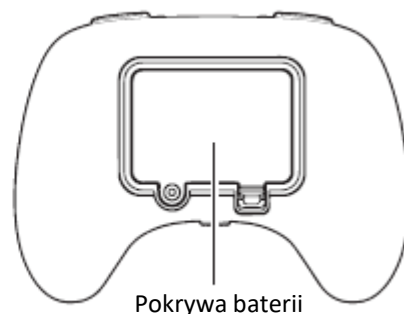
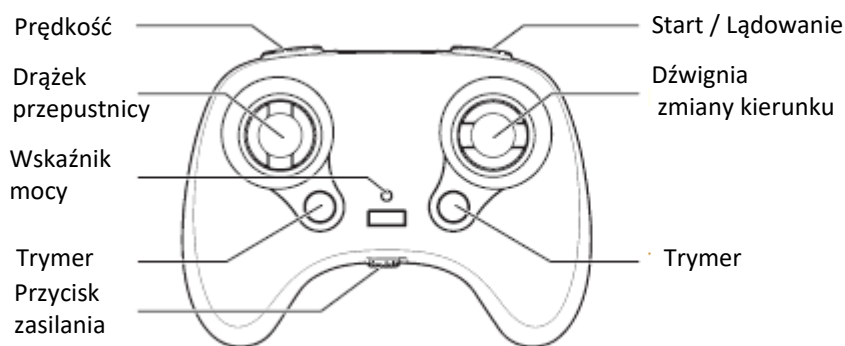

Instalacja i ładowanie baterii

Instalacja baterii nadajnika (\*Upewnij się, że wyłącznik zasilania jest w pozycji „OFF”).

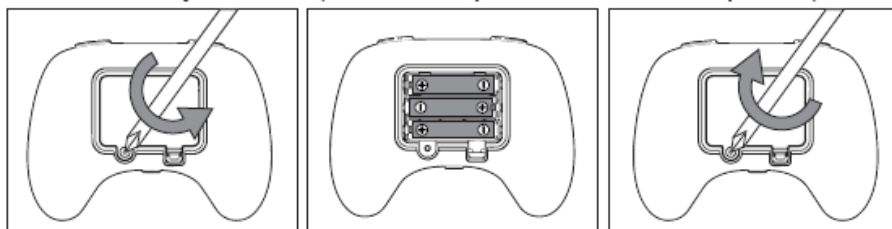

1. Otwórz komorę baterię poprzez poluzowanie śrub.
2. Włóż 3 baterie AAA do komory baterii z zachowaniem poprawnej polaryzacja.
3. Zamknij przedział na baterie.

**Uwaga: Gdy wskaźnik zasilania na nadajniku zacznie migać, wymień baterie.**

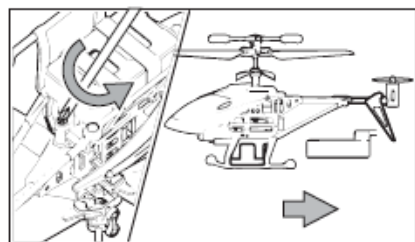

1. Otwórz komorę baterię poprzez poluzowanie śrub.

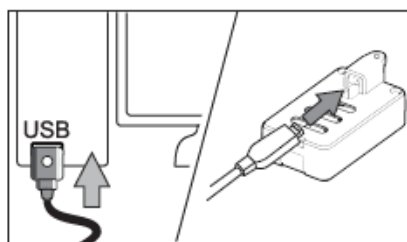

2. Podłącz baterię do kabla USB, włóż go do komputera, aby naładować baterię.

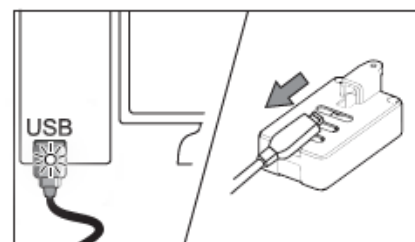

3. Odłącz wtyczkę ładowania, gdy dioda LED zmieni kolor na zielony, ładowanie jest zakończone.

Uwaga:

1. Helikopter może działać przez około 4-5 minut na każde 20-30 minut ładowania.
2. Przed ponownym naładowaniem akumulatora odczekaj 10 - 15 minut, aż ostygnie.

## Wskazówki! KONTROLOWANIE

- Aby sterować drążkami na nadajniku, staraj się nie przesuwać drążków od razu w skrajne pozycje. Powinno to przypominać kierowanie rowerem, a nie naciskanie drążków do gier komputerowych.
- Początkującemu pilotowi (po zakończeniu procedury trymowania) zdecydowanie zaleca się skupienie się wyłącznie na nauce sterowania drążkiem gazu na początek. Jeśli helikopter sam się obraca, nie ma potrzeby utrzymywania go prosto. Podczas pierwszego lotu ważne jest, aby nauczyć się utrzymywać helikopter w pewnej odległości na stałej wysokości około 1 metra z bardzo delikatnymi ruchami drążka przepustnicy. Gdy pilot to opanuje, może zacząć uczyć się przejmowania kontroli nad lotem w różnych kierunkach.

### Procedura SPAROWANIA/SYNCHRONIZACJI helikoptera i nadajnika

Technologia 2,4 GHz pozwala wielu helikopterom latać bez zakłóceń sygnału.

Połączenie, PARA /SYNCHRONIZACJA musi być wykonana między helikopterem a nadajnikiem, aby działała. Wykonaj następujące kroki, aby SPAROWAĆ/ZSYNCHRONIZOWAĆ helikopter i nadajnik.

- Ustaw przełącznik zasilania na helikopterze w pozycji „ON”
- Postaw helikopter na ziemi tak, aby ogon był skierowany w Twoją stronę, a nos w przeciwną.
- Włącz nadajnik. Wskaźnik zasilania na nadajniku (rys. 1) i helikopterze zaświeci się. Procedura parowania jest zakończona.

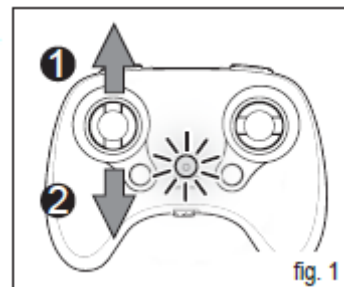

### TRYMOWANIE HELIKOPTERA:

- Delikatnie pchnij przepustnicę w górę, aby podnieść helikopter na wysokość około 0,5 do 1 metra.
- Kiedy helikopter kręci się spiralnie lub obraca się zgodnie z ruchem wskazówek zegara naciśnij przycisk Trim L w lewą stronę, aż helikopter leci prosto.

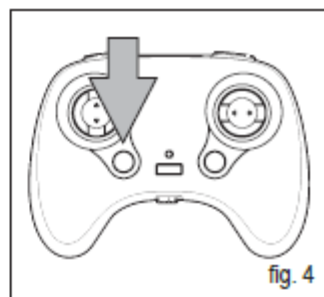
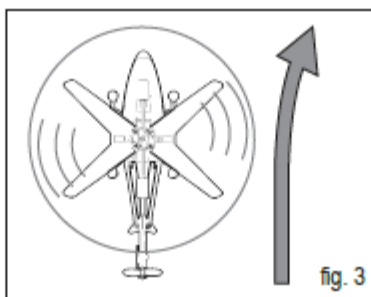
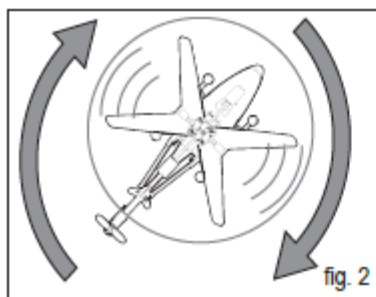

- Gdy helikopter kręci się po spirali lub obraca się w kierunku przeciwnym do ruchu wskazówek zegara naciśnij przycisk Trim R w prawo, aż helikopter zacznie lecieć prosto.

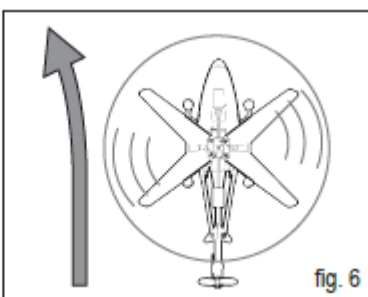
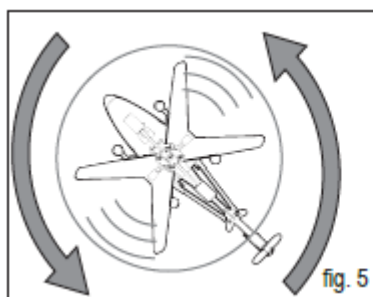

## Sterowanie lotem

### Podnoszenie i opadanie:

Kiedy helikopter leci stabilnie, możesz powoli podnieść drążek przepustnicy, aby helikopter leciał wyżej lub nieco opuść drążek, aby zrobić helikopter leciał niżej. Tylko niewielkie zmiany pozycji drążka są wymagane do płynnego latania.

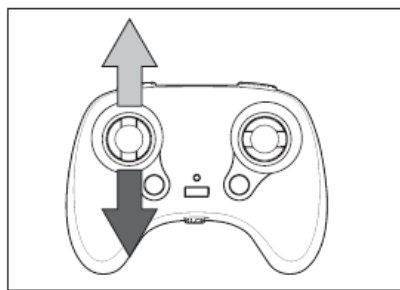
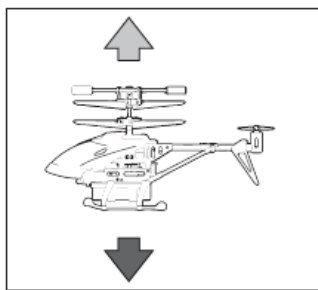

### Skret w lewo i prawo:

Utrzymuj helikopter na określonej wysokości. Naciskaj drążek zmiany kierunku w lewo, aby obrócić helikopter kierunku przeciwnym do ruchu wskazówek zegara i popchnij drążek kierunkowy w kierunku w prawo, aby obrócić go zgodnie z ruchem wskazówek zegara.

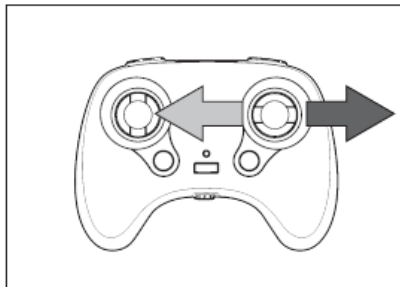
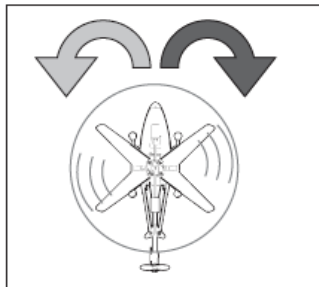

### Lot do przodu i do tyłu:

Utrzymuj helikopter na określonej wysokości. Naciskaj dźwignię zmiany kierunku w górę, aby latać helikopterem do przodu. Popchnij ją w dół, aby latać helikopterem do tyłu.

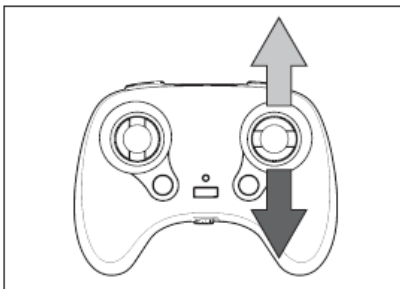
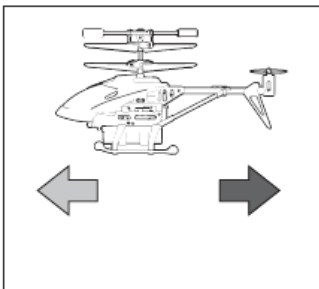

### Automatyczny start

### Automatyczne lądowanie

### Prędkość

